

CE

AUTOMATIZOVANÝ MECHANIZMUS
PRO GARÁŽOVÁ VRATA / BRÁNY

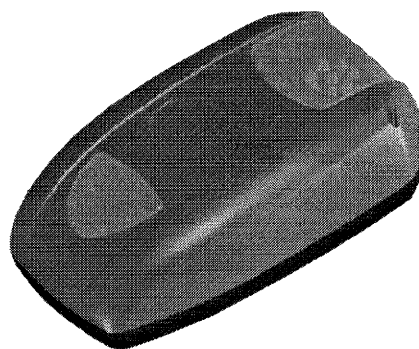

NÁVOD PRO INSTALACI

V6000

Česky

CZ



VAROVÁNÍ!

Důležité pokyny týkající se bezpečnosti osob:

ČTĚTE VELMI PEČLIVĚ!



Úvod

- Tyto výrobky musí být používány pouze pro určené účely (to znamená pro takové účely, pro které byly výslovně vyrobeny). Jakékoli jiné použití bude považováno za nebezpečné. Společnost Came Cancelli Automatici S.p.A. nenese žádnou odpovědnost za jakékoli poškození, které bude způsobeno v důsledku nevhodného, nesprávného nebo nerozumného použití
- Uchovejte si tato varování společně s návodem pro instalaci a obsluhu dodávaným společně s automatizovaným systémem.

Před instalací

(Úvodní kontrola: v případě negativního výsledku nepokračuje dříve, dokud nebudou splněny všechny požadavky týkající se bezpečnosti)

- Ujistěte se, zda jsou všechny části určené pro automatizované ovládání v dobrém provozním stavu a zda jsou řádně vyváženy a srovnány. Také se ujistěte, zda jsou na svých místech správné mechanické dorazy
- Bude-li ovládací systém instalován ve výšce nižší než 2,5 m nad povrchem terénu nebo jinou přístupovou úroveň, zkontrolujte, zda budete potřebovat ochranné prvky nebo výstrahy
- Každé křídlo brány opatřené vchodem pro chodce, na které budete instalovat ovládací systém, musí být vybaveno blokovacím mechanismem pro zastavení pohybující se brány
- Ujistěte se, zda otevírání automatizované brány nebude pro okolní pevné předměty představovat riziko zachycení
- Nemontujte ovládací systém v obrácené poloze nebo na jiné prvky, které by se mohly působením hmotnosti ovládacího systému deformovat. Je-li to nutné, doplňte v bezpečných místech vhodnou výztuhy
- Neinstalujte ovládací systém na brány, které se nachází na svahu (to znamená na brány, které nejsou postaveny na rovné ploše)
- Zkontrolujte, zda nebude zavlažovací zařízení trávniku stříkat vodu na převodový motor.

Instalace

- Pečlivě ohradte celé staveniště, abyste zabránili vstupu nepovolaných osob, zejména neploletým osobám a dětem
- Při manipulaci s ovládacím systémem buďte velmi opatrní, protože jeho hmotnost převyšuje 20 kg (viz Návod pro instalaci). V takovém případě použijte vhodné a bezpečné manipulační zařízení
- Každé ovládací zařízení pro otevírání (například tlačítka, přepínače s klíčem, magnetické detektory atd.) musí být nainstalovány minimálně ve vzdálenosti 1,85 m od pracovního prostoru brány - nebo tam, kde nemohou být dosažitelná z venkovního prostoru před bránou. Také zařízení pro přímé příkazy (například tlačítka nebo bezdotyková zařízení) musí být instalována ve výšce alespoň 1,5 m a nesmí být přístupná veřejnosti
- Všechna zařízení pro provádění příkazů musí být umístěna na místě, kde jsou zcela viditelná pohybující se křídla brány, místa průchodu a vjezdy
- Je-li to nutné, použijte nálepku,

kteřá bude zobrazovat polohu uvolňovacího mechanismu- Před dodáním zákazníkovi se ujistěte, zda systém splňuje požadavky normy EN 12453 (nárazový test). Ujistěte se, zda je ovládací systém správně seřízen a zda řádně pracují bezpečnostní a ochranná zařízení, stejně jako systém ručního uvolňování
- Na místech, kde je to nutné, používejte výstražné štítky (například brána).

Speciální pokyny a informace pro uživatele

- Udržujte pracovní prostor brány v čistotě a odstraňte z tohoto prostoru všechny překážky. Odstraňte veškerou vegetaci, která by mohla mít vliv na funkci fotoelektrických článků
- Nedovolte dětem, aby si hrály s upevněnými zařízeními pro provádění příkazů nebo v pracovním prostoru brány. Zamezte přístupu dětí k jakémukoli dálkovému ovladači (například vysílačům)
- Provádějte pravidelnou vizuální kontrolu systému a ujistěte se, zda se na pohyblivých částech, komponentech systému, zajišťovacích bodech, vodičích a jakýchkoli přístupových spojích neobjeví žádné anomálie nebo známky opotřebování. Udržujte všechny spoje (závěsy) namazané a v čistotě. To platí i pro místa, na kterých dochází k tření (kluzné vodičí lišty)
- Každých šest měsíců provádějte testy funkčnosti fotoelektrických článků a bezpečnostních kontaktních hran. Neustále udržujte v čistotě skleněné panely (používejte navlhčený hadr, nepoužívejte rozpouštědla nebo jiné chemické čisticí prostředky)
- Vyžaduje-li systém provedení opravy nebo úpravy, odpojte ovládací systém a nepoužívejte tento systém, dokud nebudou opět obnoveny všechny bezpečnostní funkce
- Před odpojením ovládacího systému z důvodu ručního otevírání nejdříve odpojte napájení systému. Viz uvedené pokyny
- Uživatelům je ZAKÁZÁNO provádět JAKÉKOLI AKCE, O JEJICHŽ VYKONÁNÍ NEBYLI VÝSLOVNĚ POŽÁDÁNÍ NEBO NAVEDENI postupem uvedeným v návodech. Jakékoli opravy nebo úpravy nastavení a mimořádné úkony údržby MUSÍ BÝT PROVÁDĚNY PRACOVNÍKY AUTORIZOVANÉHO SERVISU
- Zaznamenejte do deníku pravidelné údržby vždy všechny kontroly, které byly provedeny.

Speciální pokyny a informace pro všechny osoby

- Vyvarujte se práce v blízkosti závěsů nebo pohyblivých mechanických dílů
- Nepřibližujte se do blízkosti pracovního prostoru brány, je-li tato brána v pohybu
- Nebraňte směru pohybu brány, protože se může jednat o bezpečnostní riziko
- Vždy dávejte velký pozor na nebezpečné body, které musí být označeny správnými piktogramy a černožlutými pruhy
- Používáte-li volič nebo příkazový režim „zachování akce“, neustále kontrolujte, zda se v pracovním prostoru pohybujících se částí nenachází žádné osoby. Pokračujte v této činnosti, dokud nezrušíte příkaz
- Brána se může bez varování začít kdykoli pohybovat
- Při provádění údržby nebo čištění vždy odpojte napájecí napětí.



„DŮLEŽITÉ BEZPEČNOSTNÍ POKYNY PRO MONTÁŽ“

“VAROVÁNÍ: NESPRÁVNÁ MONTÁŽ MŮŽE VÉST KE ZPŮSOBENÍ VÁŽNÉHO ZRANĚNÍ. DODRŽUJTE PROSÍM VŠECHNY POKYNY K MONTÁŽI!”

“TENTO NÁVOD JE NAPSÁN VÝHRADNĚ PRO PROFESIONÁLNÍ MONTÉRY NEBO JINÉ VHODNĚ PROŠKOLENÉ OSOBY”

ČESKY

Popis symbolů

-  Tento symbol označuje části návodu, které musí být pečlivě přečteny.
-  Tento symbol označuje části týkající se bezpečnosti.
-  Tento symbol upozorňuje na poznámky důležité pro uživatele.

2 Seznam

A. Popis dílů	3
B. Seznam funkcí	3
C. Sestavení	4
D. Popis automatizovaného mechanismu a displej	6
E. Připojení fotoelektrických článků	6
F. Programování	7
G. Aktivace povelů pomocí rádiového spojení	10
H. Potvrzení naprogramování	11
I. Technické údaje a omezení použití	11
J. Návod pro koncového uživatele	12
K. Přílohy: Schéma zapojení	13
L. Demontáž a likvidace	14

Důležité bezpečnostní pokyny









 S ohledem na bezpečnost uživatele dodržujte pokyny uvedené v tomto návodu k použití. Tento návod uschovejte.







- Zabraňte, aby si v prostoru obloukovitého pohybu ramene ovládacího systému při otevírání či zavírání hrály nebo zde pobývaly děti.
- Dálkové ovladače a další ovládací prvky držte z dosahu dětí, aby nedošlo k náhodnému spuštění ovládacího systému.
- Pokud je ovládací systém v chodu, nevstupuje do prostoru obloukovitého pohybu ramene.
- Namontovanou sestavu pravidelně kontrolujte, zvláště pak kabely, pružiny a místa spojů. Kontrolujte, zda není instalovaná sestava opotřebená, poškozená, nebo zda vrata nejsou nesymetricky zavěšena. Pokud je nutné provést opravu, automatizovaný mechanismus nepoužívejte, mohlo by dojít k úrazu či materiálním škodám.
- Při ručním otevírání nebo zavírání vrat buďte opatrní. Otevírání nevyvážených vrat nebo vrat s poškozenými pružinami může způsobit jejich nenadálý pád.
- Každý měsíc kontrolujte, zda bude v případě zachycení překážky nejméně 50 mm nad podlahou proveden zpětný chod. Podle potřeby zkontrolujte nastavení. Nesprávné nastavení může vést k poškození a ke vzniku úrazu.
- Pokud došlo k poškození dodaného kabelu, s ohledem na možná rizika a nebezpečí požádejte o jeho výměnu dodavatele nebo autorizovaného prodejce.
- Použití automatizovaného mechanismu postiženými osobami, smyslově či mentálně narušenými osobami a dětmi je povoleno pouze pod dohledem instruktora nebo osoby odpovědné za bezpečnost.
- Zabraňte, aby si v oblasti pohybu automatizovaného mechanismu hrály děti.

A. Popis dílů

Automatizovaný mechanismus pro garážová vrata sestává ze dvou balení, první obsahuje ovládací systém a druhé vodící lištu.

Balení ovládacího systému

	POPIS	Množství
	Ovládací systém	1
	Návod k montáži	1
	Dálkový ovladač	1
	Zalomené rameno	1
	Perforovaná kotevní deska	2
	Podpěrná konzole	2
	Konzole tvaru U	3
	Konzole hlavy	1
	Konzole vrat	1

BALENÍ MATIC A ŠROUBŮ			
6 x 15	Samorezný šroub se šestihlannou hlavou		(8X)
M6 x 80	Šroub se šestihlannou maticí		(1X)
ø 8 x 25	Vložka		(1X)
3 x 20	Návlačka		(1X)
	Drážkovaný kroužek		(1X)
6 x 80	Rozšiřovací šroub		(6X)
M8 x 20	Šroub se šestihlannou maticí a podložkou		(4X)

Balení vodící lišty

Sestavená vodící lišta

- Vodítko (1X) Rovné rameno (1X)
- Řetěz (1X) Nouzové uvolňovací lanko (1X)
- Kolečko (1X)

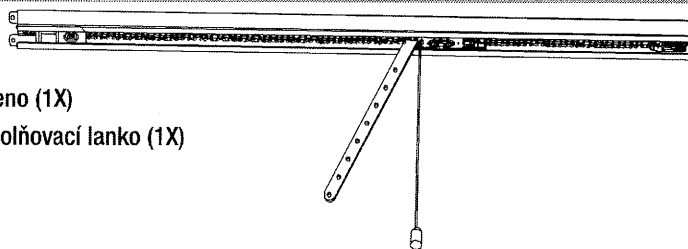

B. Seznam funkcí

Mikroprocesor	Mikroprocesor přesně u vrat nastavuje chod vpřed i vzad
Motor	Plynulý rozjezd a zastavení chrání motor před přetížením.
Automatická diagnostika	Na displeji je neustále zobrazen provozní stav: L = Normální, F = Přerušeno, H = Chyba čtení, A = Infračervený paprsek přerušeno.
Výstražné zařízení	Pokud je nastaveno, výstražné zařízení se aktivuje v případě, že vrata zůstanou otevřena déle jak 10 minut. Po opětovném uzavření vrat se alarm sám vypne.
Nouzové uvolnění	V případě výpadku proudu mohou být vrata ručně ovládaná tahem za uvolňovací lanko.
Dodatečná bezpečnostní zařízení	Dodatečná bezpečnost díky volitelným fotočládkům.
Automatické uzavření vrat	Doba prodlevy může být nastavena v rozmezí od 30 do 240 sekund.
Počítadlo cyklů otevření a zavření vrat	Po 2000 cyklech otevření dveří ovládacím systémem zazní zvukový signál jako upozornění, že je potřeba provést kontrolu a údržbu mechanických částí.

C. Sestavení

DŮLEŽITÉ BEZPEČNOSTNÍ POKYNY PRO MONTÁŽ

Tento výrobek smí být použit jen k tomu účelu, ke kterému byl navržen. Jakékoli jiné použití bude proto považováno za nesprávné a nebezpečné.

Před začátkem montáže proveďte následující kroky:

- Odstraňte provázky nebo nepotřebný balicí materiál a deaktivujte všechna zařízení, které nebudou po provedení montáže potřeba.
- Ujistěte se, zda je struktura vrat dostatečně robustní, zda jsou závěsy použitelné a zda mezi pevnými a pohyblivými částmi není žádné tření.
- Zařízení pro manuální uvolnění nainstalujte ve výšce nižší jak 1,8 m.
- Ovládací prvky instalujte s ohledem na vrata, ale mimo dosah pohyblivých dílů, ve výšce nejméně 1,5 m nad zemí.
- Výstražné nálepky a štítky umístěte na viditelném místě nebo poblíž ovládacích prvků.
- Štítky týkající se manuálního uvolnění nalepte v blízkosti zařízení pro manuální uvolnění.
- Po montáži automatizovaného mechanismu se ujistěte, zda je správně seřízeno, a zda provádí vrata v případě detekce překážky ve výšce nejméně 50 mm nad podlahou inverzní chod.
- Ujistěte se, zda se motoricky poháněná vrata nenachází ve veřejných prostorech či ulicích.

C-1 Nářadí

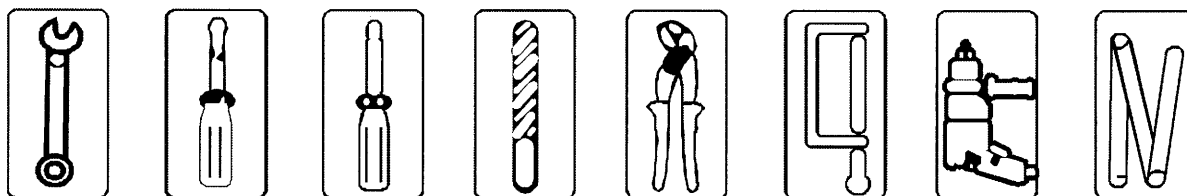

C-2 Upevnění ovládacího systému k vodítku

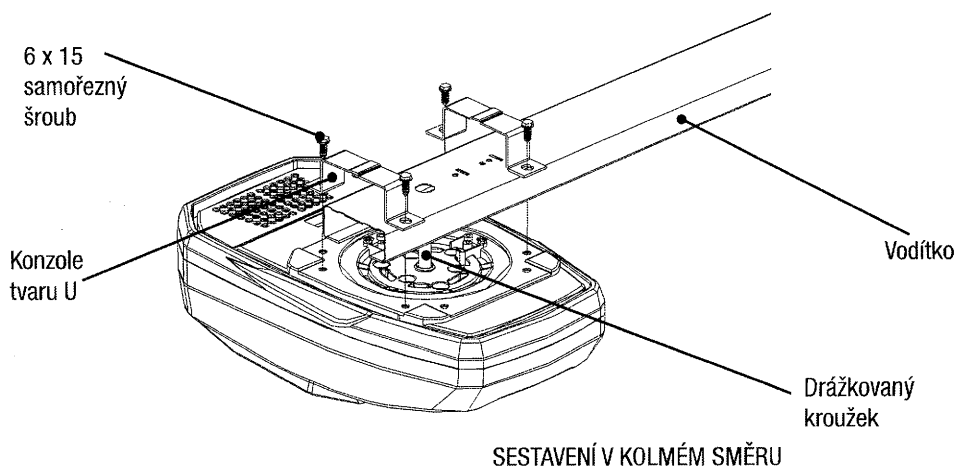
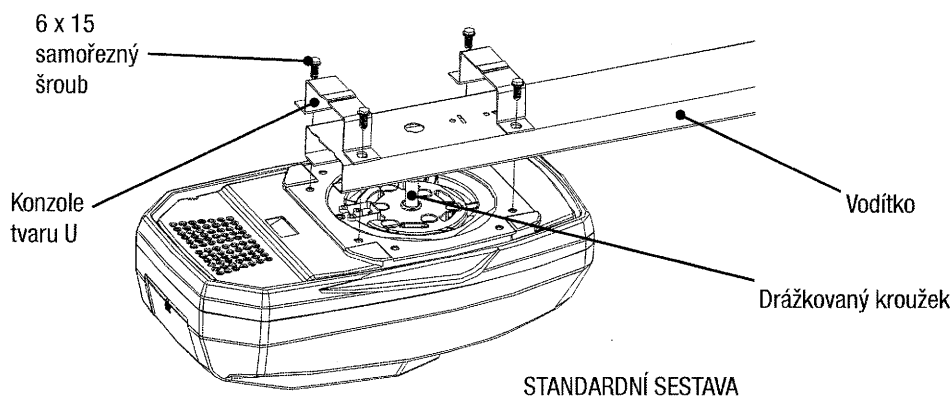

C-3 Upevnění k vratům

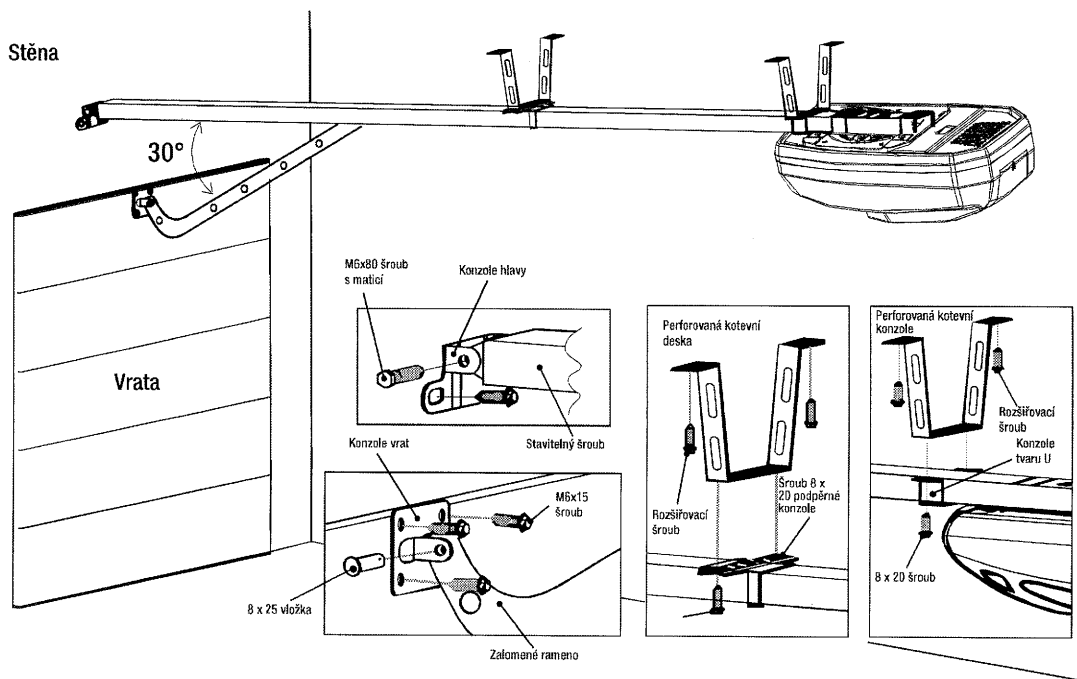

C-4 Manuální otevírání vrat

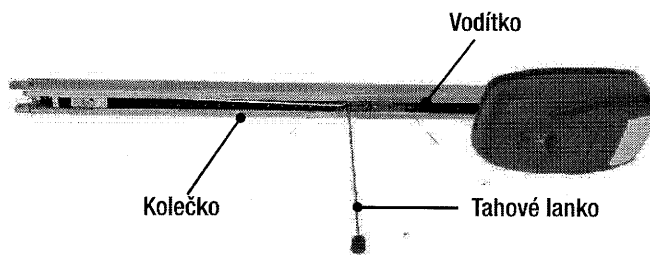

V případě výpadku proudu

Zatáhněte za lanko směrem dolů. Vrata bude možné otevírat a zavírat ručně.

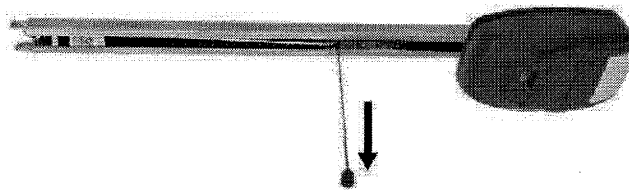

Po obnovení dodávky elektrického proudu

Použijte dálkový ovladač nebo ovládací tlačítko. Vrata se automaticky zpětně zablokuje.

D. Popis automatizovaného mechanizmu a displej

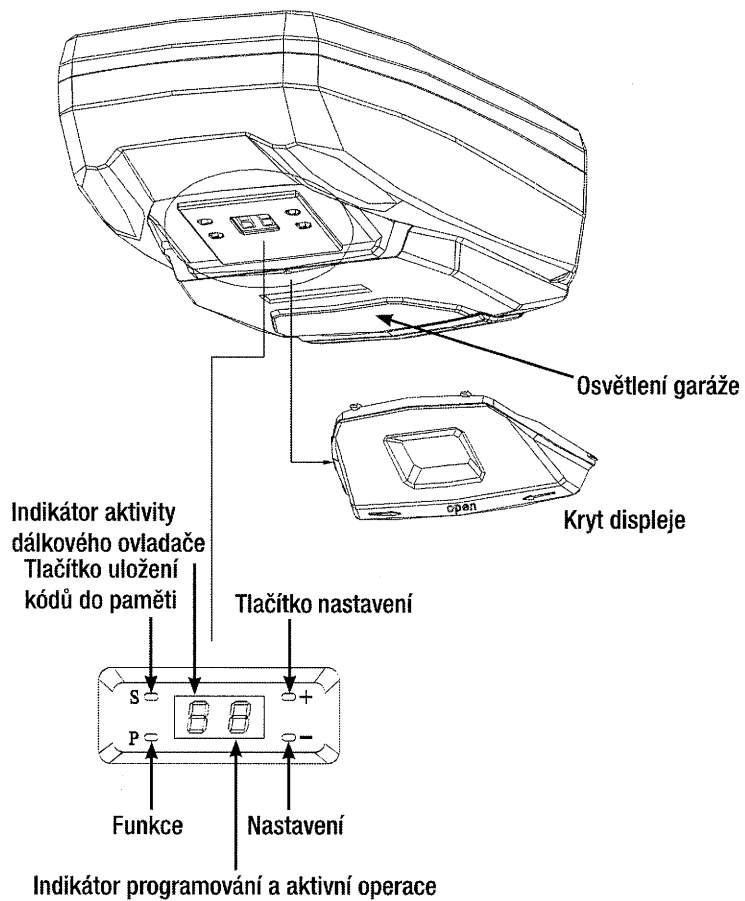

E. Připojení fotoelektrických článků

a) Zapojení

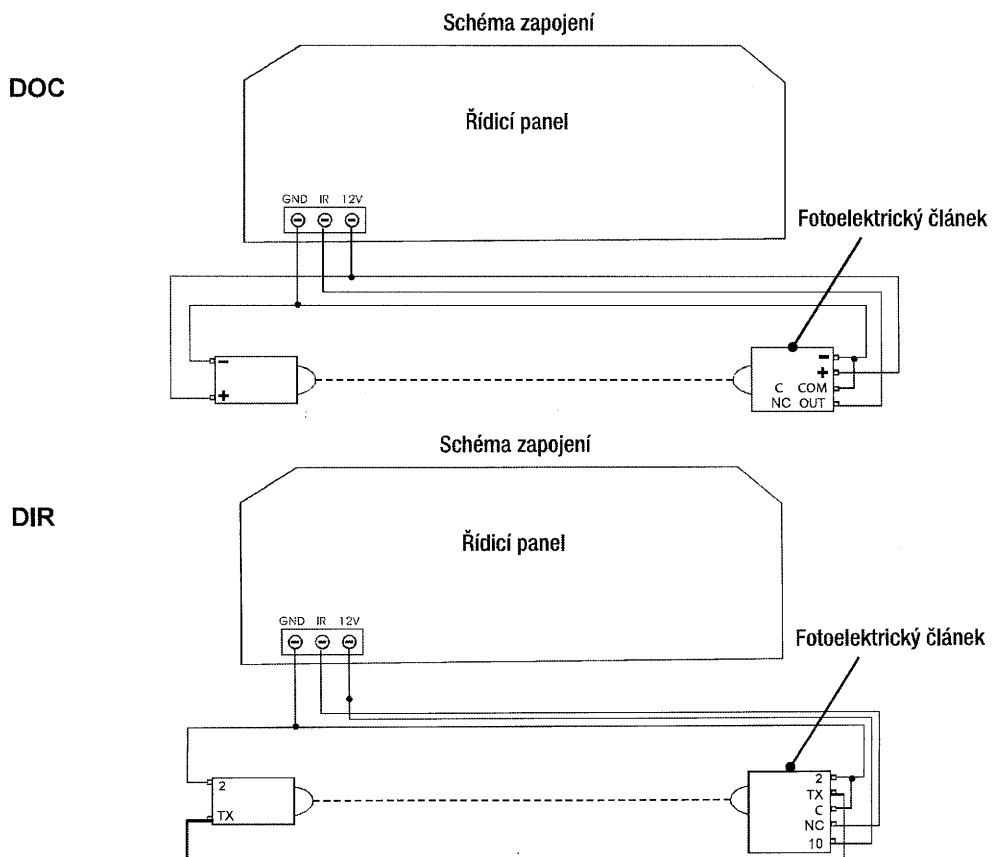

F. Programování

Nastavení

- Ručně pohybuje vraty, až se kolečko zaaretuje v poloze automatického posuvu.
- Zapněte ovládací systém. Po zaznění zvukového signálu je karta připravena k naprogramování.

⚠ Varování: v každé následující fázi musí být programování dokončeno, jinak bude nastavování automaticky zrušeno. Pokud během nastavování uděláte chybu, odpojte a znovu připojte napájení a začněte programovat od začátku.

F-1 Nastavení dorazu otevřené polohy

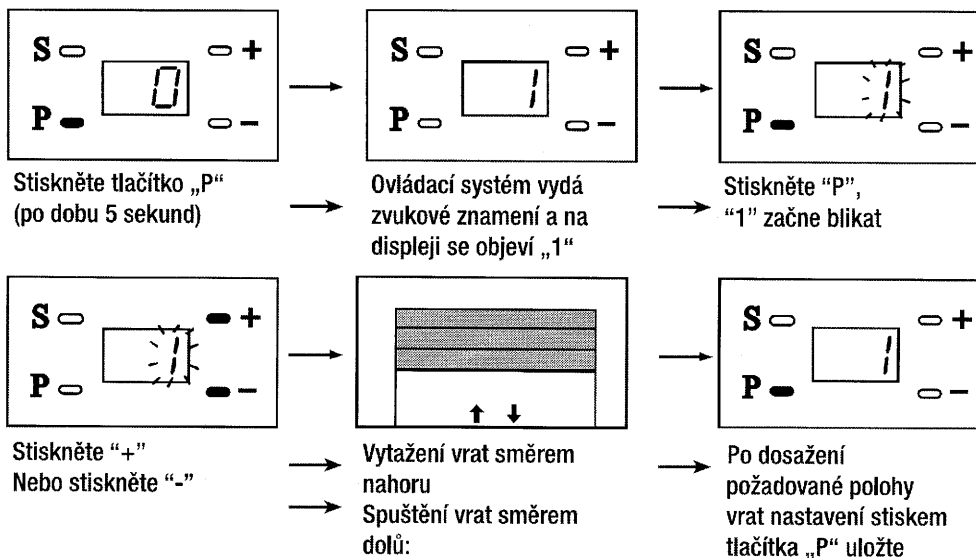

⚠ Varování: je nutné nejprve nastavit doraz pro otevřenou polohu vrat a teprve poté doraz pro zavřenou polohu.

F-2 Nastavení dorazu zavřené polohy

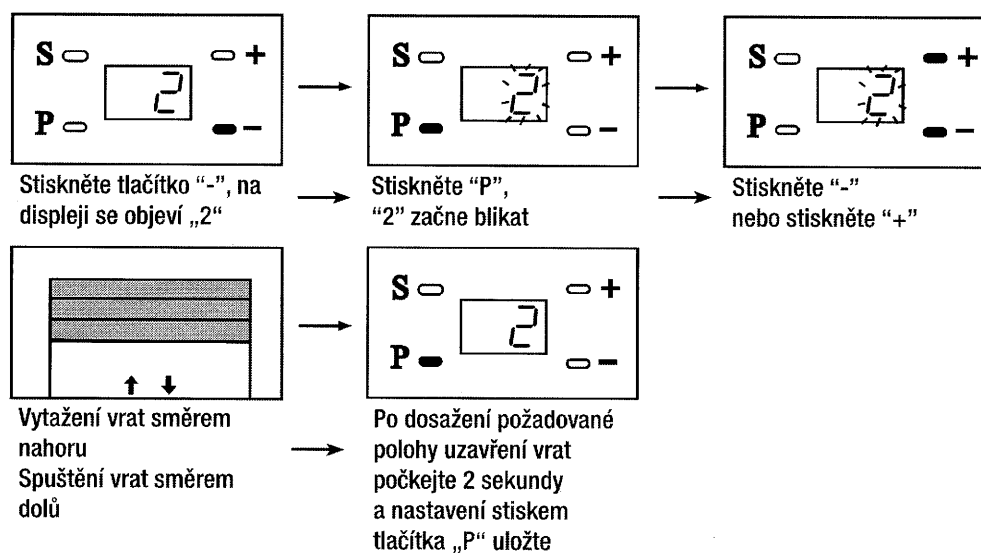

F-3 Uložení dráhy chodu vrat

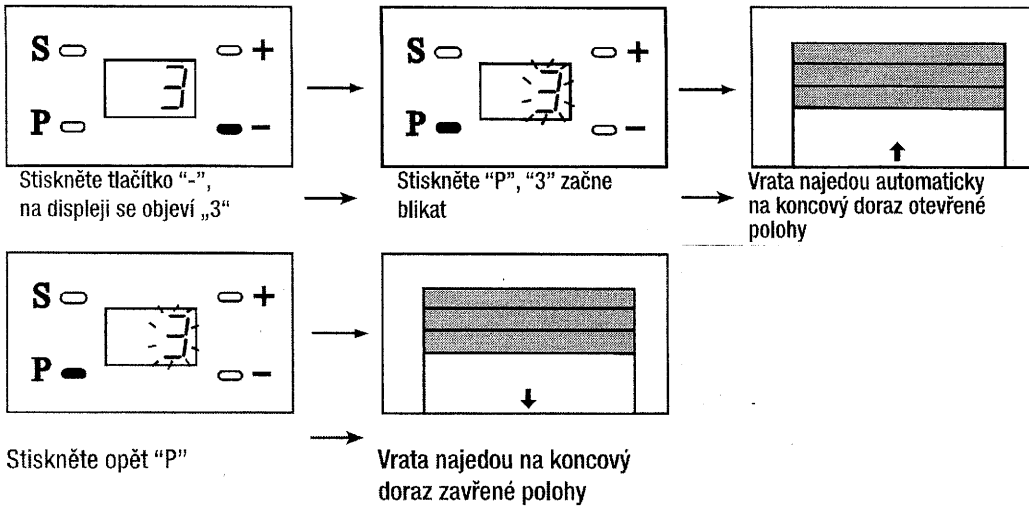

F-4 Nastavení úrovně síly

⚠ Z výroby je nastavena výchozí úroveň 4; běžní uživatelé nebudou muset toto nastavení měnit.
 Pokud je mechanická struktura vrat nesouměrná, při nastavení příliš rovně nemusí být chod vrat správný.

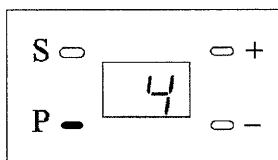
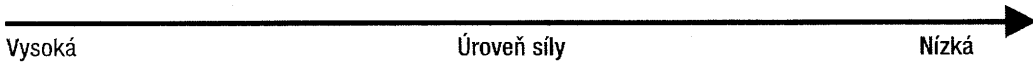
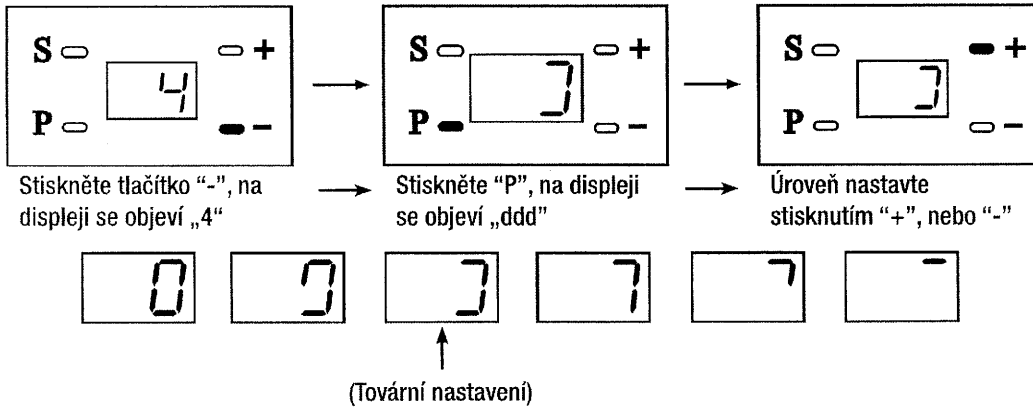

Nastavenou úroveň uložte stiskem tlačítka "P"

F-6 Nastavení alarmu

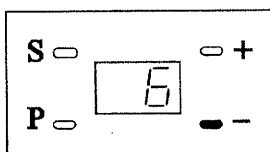

Stiskněte tlačítko "-", na displeji se objeví „6“

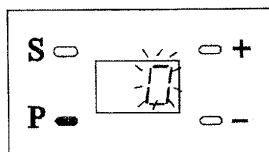

Stiskněte "P", na displeji se objeví 0 (VYPNUTO, výchozí nastavení)

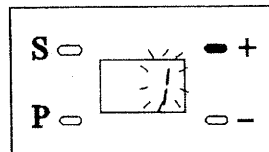

Stiskněte „+“, na displeji se objeví 1, alarm je aktivován (ZAPNUTO)

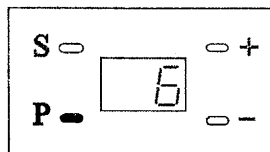

Nastavenou úroveň uložíte opětovným stiskem tlačítka "P"



Pokud je alarm aktivován, automatizovaný mechanismus spustí výstražný signál, pokud zůstanou vrata otevřena déle jak 10 minut. Výstražný signál bude znít po každých 10 minutách po dobu 30 sekund. Alarm ukončíte úplným zavřením vrat.

F-7 Nastavení doby prodlevy před automatickým zavřením vrat

(Tovární nastavení: poloha "vypnuto")

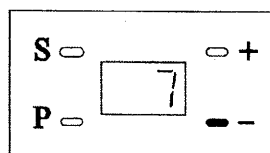

Stiskněte tlačítko "-", na displeji se objeví „7“

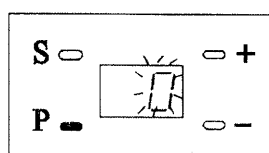

Stiskněte "P", na displeji se objeví 0 (VYPNUTO, výchozí nastavení)

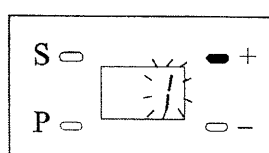

Stiskněte „+“, na displeji se objeví „1“, funkce je zapnuta a zůstane aktivována po dobu 30 sekund

Dobu prodlevy upravíte stiskem tlačítek „+“ nebo „-“, jak je znázorněno na následujícím výkresu (2 = 60 s, 3 = 90 s...)

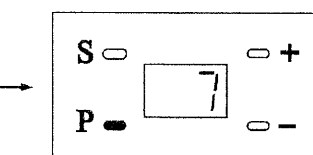
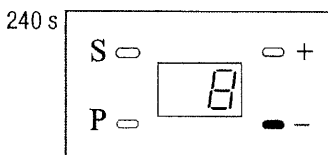
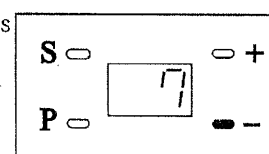
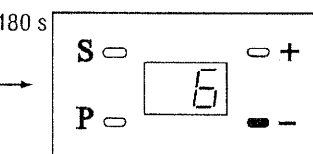
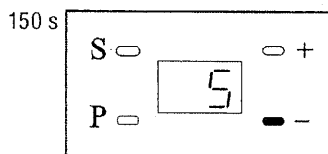
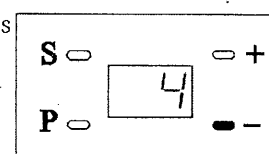
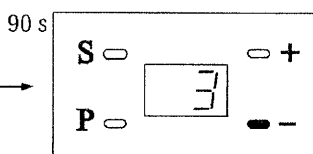
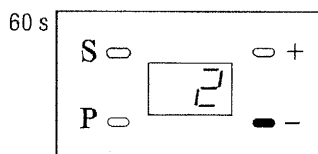

Stiskněte tlačítko „P“, na displeji se objeví 7: procedura je ukončena



Před automatickým zavřením vrat bude motor vydávat zvukový signál po dobu 20 sekund. Současně bude osvětlení blikat. Po uvedení vrat do chodu bude znít zvukový signál i nadále a osvětlení se změní na nepřerušované. Po uzavření vrat bude výstražný signál ukončen a osvětlení zůstane svítit po dobu 3 minut.

F-8 Funkce počítadla cyklů otevření a zavření vrat

Tato funkce je určena k aktivaci výstražného signálu po uplynutí 2000 pracovních cyklů.

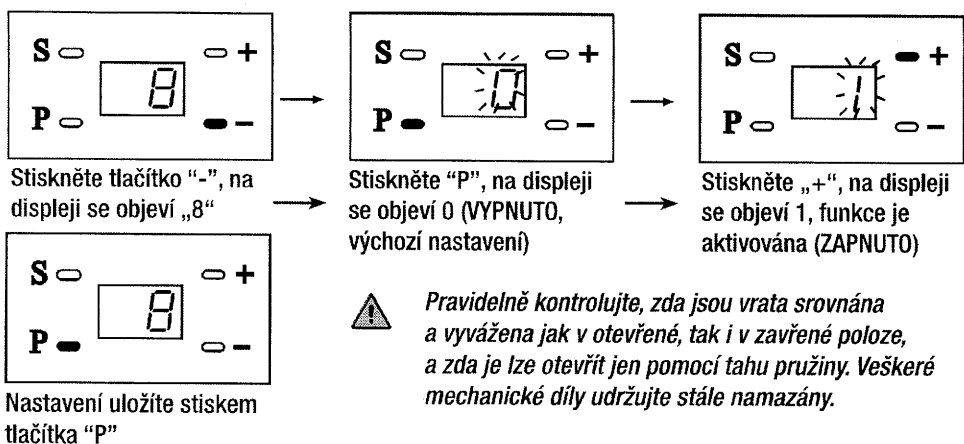

⚠ Vypnutí zvukové výstražné signalizace provedete odpojením a opětovným připojením napájení.

Uložení naprogramovaného stavu do paměti

⚠ VAROVÁNÍ! tento úkon je důležitý, aby nedošlo ke ztrátě všech nastavených údajů.

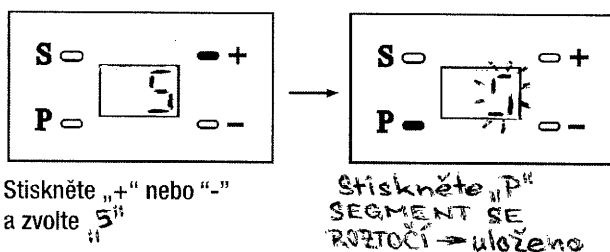

G. Aktivace povelů pomocí rádiového spojení

G-1 Uložení dálkových ovladačů do paměti

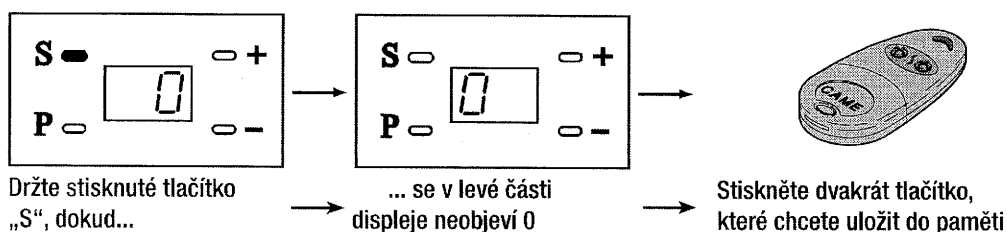

G-2 Zrušení dálkových ovladačů

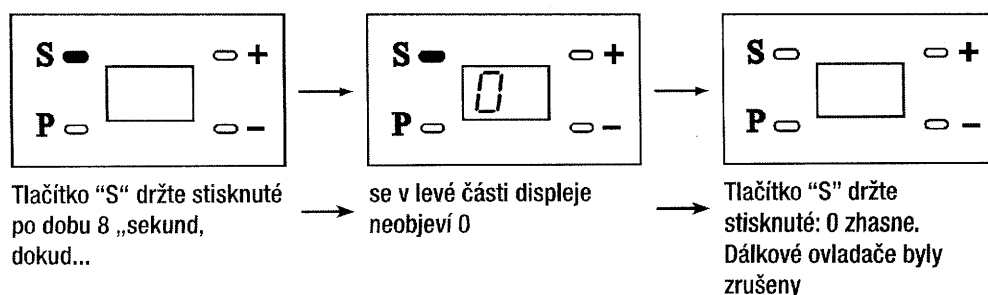

H. Potvrzení naprogramování

Na závěr programovacího postupu proveďte 3 kompletní cykly posuvu vrat (otevření, zavření), aby byly naprogramované údaje potvrzeny.

Varování! potvrzení naprogramovaných údajů zopakujte po každé následující modifikaci jednotlivé fáze programu (např.: F-4 Nastavení úrovně síly).

I. Technické údaje a omezení použití

I-1 Ovládací systém

MODEL	NAPĚTÍ	POVRCH VRAT	PROVOZNÍ TEPLOTA
V6000	220-240 V	≤ 10 m ²	- 20 / +55°C

I-2 Vodící lišta

MODEL	CELKOVÁ DÉLKA	ROZSAH CHODU VRAT	VÝŠKA VRAT
V06001	3020 mm	2500 mm	< 2200 mm
V06002	3520 mm	3000 mm	< 2700 mm
V06003	4020 mm	3500 mm	< 3200 mm

I-3 Technické údaje

Výkon	100 W
Pohotovostní režim	7 W s vypnutým osvětlením
Tlaková síla	600 N
Řídicí jednotka	CPU
Typ kontroly	impulzní indukce
Motor	24 V
Osvětlení	LED ≤ 1 W
Rychlost posuvu vrat	až 10-11 cm/s
Typ pojistky	Výkonový okruh 1: 2,5 A; Osvětlení 2: 2,5 A
Frekvence a dosah vysílače	433,92 MHz / 50 m
Převod	Řetěz
Stupeň ochrany	IP40

J. Návod pro koncového uživatele

J-1 Údržba automatizovaného systému

- Ovládací systém V6000 je vyroben tak, aby nezatěžoval životní prostředí a vyžaduje jen nepatrnou pravidelnou údržbu.
- Nejprve zkontrolujte, zda se převodový systém pohybuje lehce (zařízení uvolněte a vrata spouštějte a vytahujte ručně).
- Po několika cyklech posunu vrat zkontrolujte, zda jsou při otevírání a zavírání vyvážená a zda pružina umožňuje jejich spuštění a zdvižení. Veškeré mechanické díly pravidelně mažte.
- Po výpadku proudu, jakmile je jeho dodávka opět obnovena, stiskněte jednou tlačítko dálkového ovladače: posuv vrat bude pokračovat.

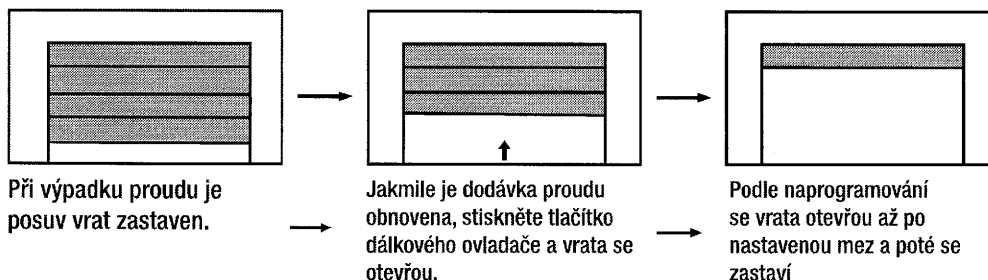

J-2 Běžný provoz

- Dálkové ovládání** Otevírání, zavírání a zastavení se provádí pouze pomocí jednoho tlačítka dálkového ovladače
- Manuální provoz** V případě výpadku proudu vrata uvolněte a otevírání a zavírání provádějte ručně

J-3 Odstranění závad

ZÁVADA	MOŽNÁ PŘÍČINA	ŘEŠENÍ
Ovládací systém nepracuje	1. Není řádně připojen k napájecímu zdroji 2. Pojistka je spálená	1. Zavolejte podporu 2. Pojistku nechejte vyměnit technikem
Vrata se NEPOHYBUJÍ	1. Dálkový ovladač nebyl uložen do paměti 2. Baterie je vybitá	1. Dálkový ovladač uložte znovu do paměti 2. Vyměňte baterii
Dálkový ovladač pracuje pouze v bezprostřední blízkosti	Baterie je vybitá	Vyměňte baterii
Řetěz se pohybuje, ale vrata nikoliv	Ústrojí není zajištěno	Ústrojí zajištěte
Výstražná zvuková signalizace je spuštěna	1. Vrata byla otevřena příliš dlouhou dobu 2. Počítadlo cyklů otevření vrat	1. Zavřete vrata 2. Proveďte pravidelnou údržbu
Vrata nedosáhnou koncového dorazu nebo nepracují	Chyba při programování	Znovu naprogramujte chod vrat
Vrata nepracují správně a na displeji svítí „H“	Chyba mikroprocesoru způsobená vlhkostí	1. Zavolejte podporu
Náhle zastavení nebo odskočení během pohybu, na displeji svítí „F“	1. Pružina není vyvážená 2. Detekce překážky 3. Napájecí zdroj je nestabilní	1. Zavolejte podporu 2. Seřídte výkon 3. Zavolejte podporu
Během chodu se ozývá skřípání	Mezi uvolňovací mechanismus a vodička je nutné nanést mazivo	Namažte
Řetěz je hlučný	Řetěz není dostatečně napnut	Řetěz pomocí matice pružiny napněte a namažte jej



Dodatek: Varování: nebezpečí smrtelného úrazu elektrickým proudem. Při zásahu do jakýchkoliv napájených částí se obraťte na zkušené kvalifikované techniky.

K. Přílohy: Schéma zapojení

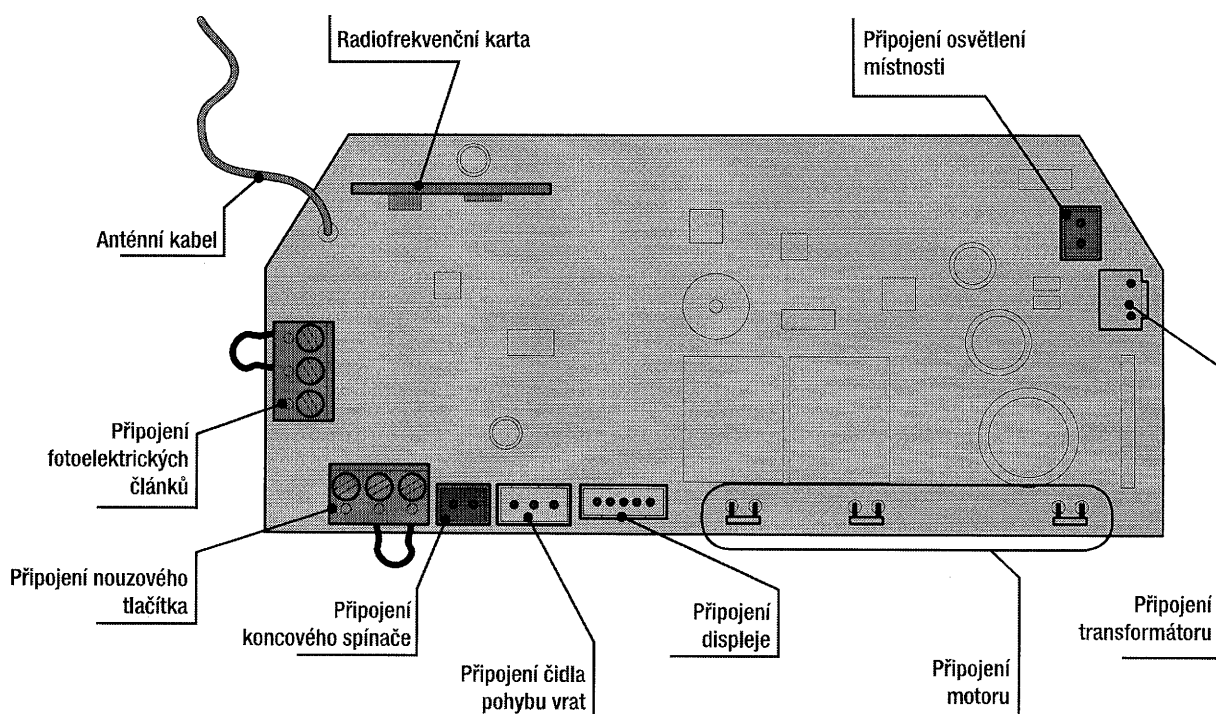

L. Demontáž a likvidace

Společnost CAME Cancelli Automatici S.p.A. ve svých výrobních prostorách realizuje certifikovaný systém ekologického řízení, který je v souladu s normou UNI EN ISO 14001, která zajišťuje ochranu životního prostředí. Prosíme pomáhejte nám chránit životní prostředí. Ve společnosti CAME toto považujeme za jednu z hlavních zásad našeho odbytu a vývojové strategie. Dodržujte jen tyto krátké pokyny k likvidaci:

LIKVIDACE OBALOVÉHO MATERIÁLU

Jednotlivé součásti balení (například kartony, plasty, atd.) jsou pevným městským odpadem a jejich likvidace může být provedena bez obav, jednoduše je roztříďte na recyklaci.

Při provádění likvidace vždy dodržujte vaše místní předpisy.

LIKVIDACI PROVÁDĚJTE VHODNÝM ZPŮSOBEM!

LIKVIDACE VÝROBKU

Naše výrobky jsou vyrobeny z různých materiálů. Z převážné části se jedná o běžný pevný odpad (hliník, plasty, železo, elektrické kabely).

Likvidaci těchto materiálů lze provést v běžných odpadových kontejnerech nebo sběrných dvorech.

Jiné součásti (např. elektronické karty, baterie dálkových ovladačů, atd.) mohou obsahovat nebezpečné substance.

Z tohoto důvodu musí být předány speciálním firmám autorizovaným k nakládání s těmito odpady.

Při likvidaci vždy dodržujte místní příslušné předpisy.

LIKVIDACI PROVÁDĚJTE VHODNÝM ZPŮSOBEM!

CAME France S.a. 7, Rue Des Haras Z.i. Des Hautes Patures 92737 Nanterre Cedex ☎ (+33) 0 825 825 874 ☎ (+33) 1 46 13 05 00	FRANCE	CAME Gmbh Seefeld Akazienstrasse, 9 16356 Seefeld Bei Berlin ☎ (+49) 33 3988390 ☎ (+49) 33 39883985	GERMANY
CAME Automatismes S.a. 3, Rue Odette Jasse 13015 Marseille ☎ (+33) 0 825 825 874 ☎ (+33) 4 91 60 69 05	FRANCE	CAME Gulf Fze Office No: S10122a2o210 P.O. Box 262853 Jebel Ali Free Zone - Dubai ☎ (+971) 4 8860046 ☎ (+971) 4 8860048	U.A.E.
CAME Automatismos S.a. C/Juan De Mariana, N. 17-local 28045 Madrid ☎ (+34) 91 52 85 009 ☎ (+34) 91 46 85 442	SPAIN	CAME Rus Umc Rus Llc Ul. Otradnaya D. 2b, Str. 2, office 219 127273, Moscow ☎ (+7) 495 739 00 69 ☎ (+7) 495 739 00 69 (ext. 226)	RUSSIA
CAME United Kingdom Ltd. Unit 3 Orchard Business Park Town Street, Sandiacre Nottingham - Ng10 5bp ☎ (+44) 115 9210430 ☎ (+44) 115 9210431	GREAT BRITAIN	CAME Portugal Ucj Portugal Unipessoal Lda Rua Liebig, n° 23 2830-141 Barreiro ☎ (+351) 21 207 39 67 ☎ (+351) 21 207 39 65	PORTUGAL
CAME Group Benelux S.a. Zoning Ouest 7 7860 Lessines ☎ (+32) 68 333014 ☎ (+32) 68 338019	BELGIUM	CAME India Automation Solutions Pvt. Ltd A - 10, Green Park 110016 - New Delhi ☎ (+91) 11 64640255/256 ☎ (+91) 2678 3510	INDIA
CAME Americas Automation Llc 11345 NW 122nd St. Medley, FL 33178 ☎ (+1) 305 433 3307 ☎ (+1) 305 396 3331	U.S.A	CAME Asia Pacific 60 Alexandra Terrace #09-09 Block C, The ComTech 118 502 Singapore ☎ (+65) 6275 0249 ☎ (+65) 6274 8426	ASIA
CAME Gmbh Kornwestheimer Str. 37 70825 Korntal Munchingen Bei Stuttgart ☎ (+49) 71 5037830 ☎ (+49) 71 50378383	GERMANY		

English - Manual code 119EV88 - ver. 1.0 - 10/2011 © CAME cancelli automatici s.p.a.
 The data and information in this manual may be changed at any time and without obligation on the part of CAME Cancelli Automatici S.p.A. to notify said changes.

CAME Cancelli Automatici S.p.a.
 Via Martiri Della Libert , 15
 31030 Dosson Di Casler (Tv)
 ☎ (+39) 0422 4940
 ☎ (+39) 0422 4941
 Informazioni Commerciali 800 848095

ITALY

ITALY

CAME Sud s.r.l.
 Via F. Imparato, 198
 Centro Mercato 2, Lotto A/7
 80146 Napoli
 ☎ (+39) 081 7524455
 ☎ (+39) 081 7529190

CAME Service Italia S.r.l.
 Via Della Pace, 28
 31030 Dosson Di Casler (Tv)
 ☎ (+39) 0422 383532
 ☎ (+39) 0422 490044
 Assistenza Tecnica 800 295830

ITALY

ITALY

CAME Global Utilities s.r.l.
 Via E. Fermi, 31
 20060 Gessate (Mi)
 ☎ (+39) 02 95380366
 ☎ (+39) 02 95380224

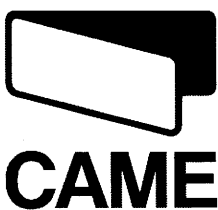

CAMEGROUP

