

VŠEOBECNÁ INSTRUKČNÍ PŘÍRUČKA

OBSAH PŘÍRUČKY

- PŘEDMLUVA
- PŘEDPOKLÁDANÉ POUŽITÍ POHONU
- PŘEPRAVA POHONU
- ROZEBÍRÁNÍ
- ÚDRŽBA
- NEBEZPEČÍ A HAVÁRIE
- INSTRUKCE PRO UŽIVATELE
- DEMONTÁŽ

PŘEDMLUVA

Tato instrukční příručka je určena pro majitele a uživatele zařízení a je nedílnou součástí celého systému, společně s příručkami k jednotlivým komponentům.

Proto musí být uschována pro budoucí potřebu, až do konečné demontáže zařízení. Pokud by tato příručka byla zničena nebo z jakéhokoliv důvodu nepoužitelná, může si uživatel vyžádat další kopii od výrobce.

Výrobce si vyhrazuje právo na změnu textu a obrázků v této příručce bez aktualizace předchozí příručky. Proto příručka popisuje technický stav zařízení v době jeho uvedení na trh a nemůže být považována za nedostatečnou, jen protože byla později aktualizována podle nových potřeb.

V případě převodu zařízení by výrobce měl být uvědoměn o adrese nového vlastníka, aby pro nového vlastníka bylo snazší získat jakékoliv možné doplňky k této příručce.

Přečtěte si pozorně všechny pokyny v této příručce a přílohy a postupujte podle nich. Zajistěte, aby zařízení bylo provozováno z takového typu napájecího zdroje, jaký je vyznačen na štítku. Uzemnění musí být připojeno správně a účinně. Pokud máte pochyby, nechte elektrický systém zkontrolovat kvalifikovanými technikami.

Zapojení a sestavení provádějte v souladu s požadavky místních bezpečnostních norem, které se mohou v různých zemích lišit.

V případě vad nebo poruch se nepokoušejte zařízení opravovat, ale spojte se s kvalifikovanými technikami nebo s výrobcem.

V případě pochyb o montáži, propojení nebo obecně o činnosti zařízení se nepokoušejte zacházet s ním chaoticky, ale spojte se s kvalifikovanými technikami.

Nepracujte, nestůjte ani neprocházejte pracovní oblastí pohonu, pokud je pohon v pohybu.

Upozorněte velice jasně vhodným označením, umístěným na zařízení, že to je automatické zařízení bez obsluhy a bez jakéhokoliv dozoru.

Výrobce není odpovědný za:

- Nesprávné použití zařízení ani nezpůsobilost ho používat.
- Použití v rozporu s místními specifickými předpisy. Nesprávnou montáž.
- Zanedbání běžné plánované údržby.
- Neoprávněné úpravy či manipulaci.
- Použití nepůvodních či nevhodných náhradních dílů.
- Úplné či částečné nedodržení pokynů.

PŘEDPOKLÁDANÉ POUŽITÍ POHONU: Popis

Obrázky pohonu obsažené v této příručce mají být použity k sestavení pouze úplného pohonu vrat (brány). Konstrukce samotná musí vyhovovat požadavkům bezpečnostních norem v zemi instalace. Výrobce odmítá jakoukoliv odpovědnost za funkčnost a bezpečnost vrat, za kvalitu jejich výroby, za jejich velikost a funkčnost jejich konstrukce, za jejich provoz a za jejich posuvné či otočné pojezdy.

Uživatelé

Uživatelé budou mít k dispozici buď dálkové ovládání nebo ovládání tlačítkem s klíčem pro otevírání a zavírání brány.

Uživatelé musejí vědět, jak používat dálkové ovládání a musejí si být vědomi následných akcí, stejně jako rizik vyplývajících z nesprávného použití.

Kupující pohonu je odpovědný za rozšíření těchto informací ke všem osobám, které budou na bráně pracovat nebo ji používat.

Způsoby ovládání

Postavení uživatele musí být takové, aby byl vyloučen kontakt s bránou v činnosti.

Před spuštěním pohonu zkontrolujte, zda v pracovní oblasti brány nejsou žádné osoby, zvířata ani předměty, které by mohly být zasaženy pracujícími částmi.

Je vyžadováno být „na dohled“ brány, i když kvůli pohodlí a také díky dálkovému ovládání provozu může brána být aktivována z velké vzdálenosti.

Elektromotor vytváří při své činnosti teplo, proto se nedotýkejte zařízení během provozu a dokud se neochladí.

Výkon a omezení

Výrobce při odmítnutí jakékoliv odpovědnosti doporučuje následující pravidla „dobré techniky“, která by uživatel měl vzít v úvahu, aby obdržel velmi dobré a bezpečné podmínky používání.

Některé bezpečnostní požadavky pro posuvné brány:

- Maximální vzdálenost brány od oplocení – 15mm.
- Pokud brána není celistvý panel, potřebujete ochranné zábradlí.
- Pokud oplocení není celistvou konstrukcí, potřebujete ochranné zábradlí s oky do 12mm pro brány do 300mm od oplocení a s oky do 25mm pro vzdálenosti mezi 300 a 500mm.
- Ochrany: výstražné světlo, pár fotobuněk, kontrola točivého momentu, vzduchová pryžová obruba.
- Pokud je brána těžší než 300kg, použijte dva páry fotobuněk a jemnou obrubu.

Některé bezpečnostní požadavky pro otočné brány:

- Maximální vzdálenost brány od oplocení – 15mm.
- Maximální výška od země – 30mm.
- Minimální vzdálenost mezi křídly brány – 50mm.
- Ochrany: výstražné světlo, pár fotobuněk, kontrola točivého momentu, vzduchová pryžová obruba. Pokud má brána křídla širší než 1,80m, použijte dva páry fotobuněk.

Specifické znalosti o předpisech můžete získat v normách o automatických bránách, které jsou specifické podle jednotlivých zemí. V Itálii to jsou normy UNI EN 12445 a UNI EN 12453.

Ovládání, umístění

Motor pohonu nemá žádnou mechanickou ani elektromechanickou spojku, proto musí být používán výhradně se svým ovládacím panelem, dodaným výrobcem.

Má nastavovací zařízení pro řízení síly vytvářené samotnou bránou, nebo jiný podobný ovládací panel se stejnými funkcemi a vybavený odpovídajícím systémem pro nastavení síly.

V případě, že jsou používány ovládací panely, odlišné od těch dodávaných výrobcem, nemá výrobce žádnou odpovědnost za funkci ani za bezpečnost.

V každém případě, pohon musí být používán výhradně k tomu, pro co byl zkonstruován.

Přestože byl zkonstruován a vyroben tak, aby snášel jakékoliv povětrnostní podmínky, jeho díly nesmějí být uchovávány na místech se stojící vodou, v místech s možností koroze ani na místech, kde jsou používány hořlavé či výbušné kapaliny a materiály. Tyto díly musejí být uchovávány v takových podmínkách, aby nebyla zhoršena jejich funkčnost ani bezpečnost.

PŘEPRAVA POHONU

S obalem manipulujte opatrně, abyste vyloučili poškození vnitřních součástí a neublížili sobě nebo druhým.

Nejtěžším dílem je motor, který váží maximálně 10kg. Vše je zabaleno v kartónové krabici ve svých obalech, přičemž celková hmotnost je maximálně 20kg. Kartón, obaly a plastové sáčky, do kterých jsou zabaleny díly, musejí být odstraněny, roztrženy a recyklovány.

Nevyhazujte je do životního prostředí!

Výrobce není odpovědný za jakékoliv znečištění životního prostředí, způsobené vyhozenými obalovými materiály.

ROZEBÍRÁNÍ

Zařízení směji rozebírat pouze osoby pověřené výrobcem.

ÚDRŽBA

Před jakoukoliv údržbou odpojte zařízení od elektrického napájení.

Volejte pouze kvalifikovaný personál.

Jakékoliv opravy směji být prováděny pouze výrobcem.



POTENCIÁLNÍ NEBEZPEČÍ A HAVÁRIE

Potenciální rizika jsou nebezpečí, která nemohou být úplně vyloučena plánováním ani bezpečnými technikami, nebo možná rizika, která nejsou zjevná.

Každá montáž musí být předem a pečlivě analyzována samotnou osobou provádějící montáž, co se týká potenciálních rizik, která může zařízení způsobit.

Po analýze všech možných rizik, vtaňujících se striktně k místu montáže a ke způsobům činnosti, je osoba provádějící montáž povinná provést všechny úkony a využít všechna technická řešení k vyloučení těchto rizik.

Pro usnadnění takové analýzy může být například využita následující tabulka:

Situace	Nebezpečí	Související úkon
Zastaralá elektrická vedení	Přetížení elektrického vedení	Výměna elektrického vedení. Umístění odpovídajících ochran.
Boční zdi	Ohnutí	Mechanický doraz brány. Fotobuňka.

INSTRUKCE PRO UŽIVATELE

Uživatel je odpovědný za všechny škody způsobené nesprávným použitím, nedodržováním předpisů a upozornění, uvedených v této příručce.

Uživatel nesmí být v pracovním prostoru brány a musí být schopen vidět bránu při jejím pohybu. Neodcházejte pryč, pokud je brána v pohybu. Neprocházejte branou, když je brána v pohybu. Pokud nastane jakékoliv nebezpečí, zastavte bránu tlačítkem Stop.

Povel, aktivující bránu, je vydán impulzem z tlačítka dálkového ovladače nebo vložením správného klíče do spínače nebo stisknutím tlačítka Start.

Podle typu brány se brána po jisté době začne otevírat a začne blikat výstražné světlo, které bliká až do úplného otevření brány.

Může nastat prodleva a potom automatické zavírání (pokud je naprogramováno).

Uvádějte servopohon do činnosti, abyste zkontrolovali jeho pohyb. V případě nebezpečí zastavte bránu tlačítkem Stop. Neodcházejte pryč, dokud je brána v pohybu.

DEMONTÁŽ

V případě demontáže by materiály měly být recyklovány a dopraveny do kteréhokoliv autorizovaného recyklačního střediska. Štítek s označením „CE“ musí být zničen nebo znehodnocen.

www.datechnik.cz

FORMULÁŘ PRO SESTAVENÍ TECHNICKÉHO POSUDKU

1 Obrázek A

Prizpůsobte obrázek A podle uskutečňované instalace a doplňte ho případnými vyznačeními v chybějících nebezpečných oblastech.

2 Obrázek B

Prizpůsobte elektrické schéma a soupis dílů z obrázku B podle uskutečňované instalace.

3 Tabulka 1

Upravte a vyplňte Tabulku 1 součástmi, které jsou v současné instalaci.

4 Tabulka 2

Proveďte analýzu rizik s použitím Tabulky 2.

- Zakřížkujte rizika přítomná v uskutečňované instalaci mezi těmi, uvedenými ve sloupci „**Typologie rizik**“ a zakřížkujte použité řešení, která můžete najít ve sloupci „**Hodnotící kritéria a použitá řešení**“.
- Tak jak jsou viditelná mechanická rizika z důvodu pohybu dveří, vyplňte velká písmena z obrázku A, zobrazujícího nebezpečné oblasti, do sloupce „**Nebezpečné oblasti a díly**“.
- Pro všechny nebezpečné oblasti vyplňte relativní rizikovost (očíslovanou od 1 do 7) do sloupce „**Předpokládaná rizikovost**“.
- Vyznačte velkými písmeny použité řešení v odpovídajícím sloupci.
- Na vhodné místo v Tabulce 2 vložte doplňující poznámky.

5 Tabulka 3

Vyplňte Tabulku 3 popisující kabelové úseky příslušné k jednotlivým součástem.

6 Prohlášení o shodě

Vyplňte a podepište Prohlášení o shodě.

PROVĚŘENÍ A SESTAVENÍ TECHNICKÉHO POSUDKU

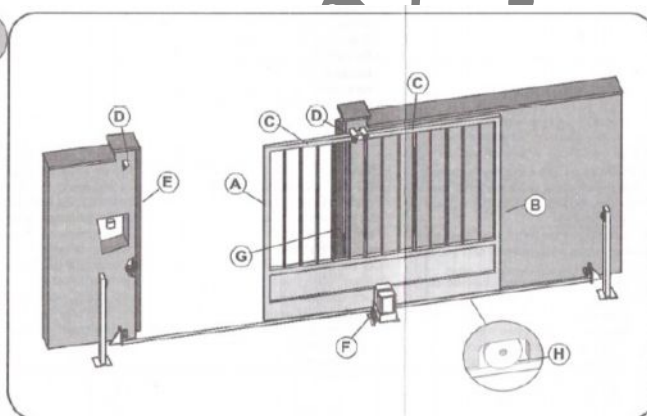
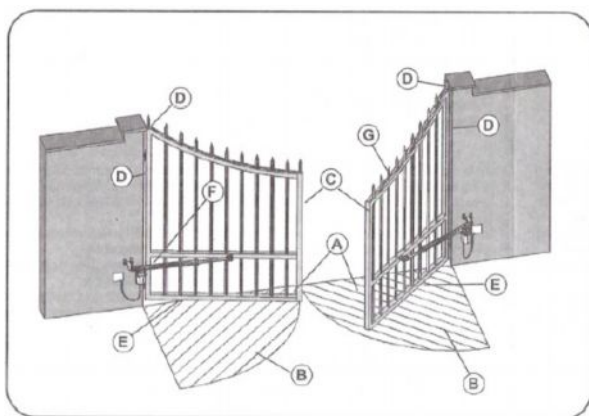

Poznámka: Vyškrtněte písmena u těch nebezpečných oblastí, které se nevyskytují a přidejte takové, které chybějí.

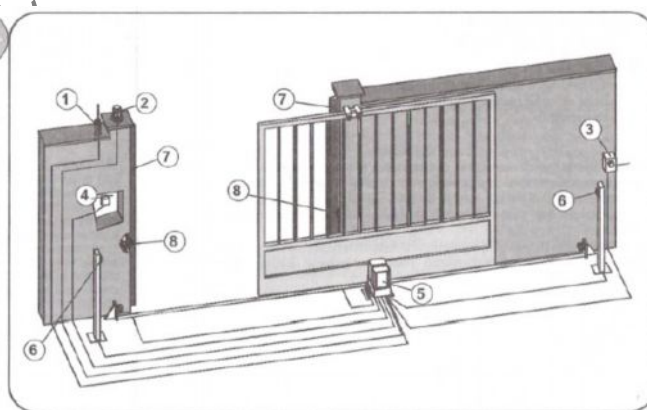
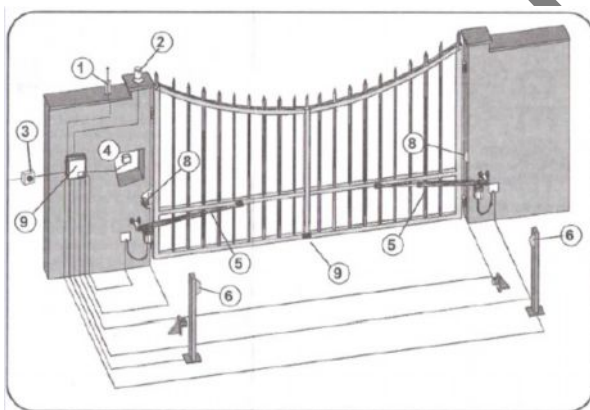

Tabulka 1

Seznam instalovaných součástí

Ozn.	Popis	Model / Poznámka
1	Rádiový přijímač / Anténa	
2	Výstražné světlo / Blikač	
3	Spínač / Odpojovač	
4	Spínač na klíč	
5	Ovládač	
6	Vnitřní fotobuňka	Rx, Tx
7	Ochranný dojezd	
8	Vnější fotobuňka	Rx, Tx
9	Elektronická řídicí jednotka	
10		

Tabulka ③

Seznam použitých kabelů		
Ozn.	Popis	Průřez kabelu
1	Rádiový přijímač / Anténa	
2	Výstražné světlo / Blikač	
3	Spínač / Odpojovač	
4	Spínač na klíč	
5	Ovládač	
6	Vnitřní fotobuňka	Rx, Tx
7	Ochranný dojezd	
8	Vnější fotobuňka	Rx, Tx
9	Elektronická řídicí jednotka	
10		

Tabulka ② - Vodítko pro analýzu rizik u brány s automatickým pohonem

Typologie rizik (Zakřížkujte předpokládaná rizika)	Hodnotící kritéria a použitá řešení (Zakřížkujte políčko odpovídající použitému řešení)			
Principy spojení bezpečnosti a informovanosti: <input type="checkbox"/> zbývající rizika, která nejsou chráněna <input type="checkbox"/> způsoby signalizace <input type="checkbox"/> signály <input type="checkbox"/> značení <input type="checkbox"/> směrnice k používání	<input type="checkbox"/> Informování obsluhujících osob o přítomnosti zbývajících rizik, která nejsou chráněna a o nesprávném používání, které je předvídatelné. <input type="checkbox"/> Montáž blikače, semaforů, sirény, atp. <input type="checkbox"/> Určení signálů vztahujících se k přítomnosti zbývajících rizik. <input type="checkbox"/> Užití značení CE na bráně s automatickým pohonem. <input type="checkbox"/> Dodání instrukcí k používání a upozornění týkajících se bezpečnosti.			
Ergonomická rizika: <input type="checkbox"/> námaha manuálních prací	<input type="checkbox"/> Prověření, zda manuální práce nevyžadují nadměrnou námahu.			
Mechanická rizika při používání: <input type="checkbox"/> ztráta stability <input type="checkbox"/> pád nějakého dílu <input type="checkbox"/> překážka <input type="checkbox"/> vedení, řetězy a zvedací lana	<input type="checkbox"/> Prověření pevnosti stávající konstrukce, použitých materiálů a provedení patřičného připevnění. <input type="checkbox"/> Provedení patřičných úkonů a seřízení k zabránění pádu křídél brány. <input type="checkbox"/> Prověření, zda stávající prahy jsou patřičně tvarovány a zajištěny. <input type="checkbox"/> Prověření přítomnosti a účinnosti opatření proti pádu pohybujících se částí.			
Mechanická rizika způsobená pohybem brány. Výběr ochrany: (V druhém sloupci tabulky vpravo vyznačte předpokládanou rizikovost.) (V prvním sloupci tabulky vpravo uveďte předpokládané nebezpečné oblasti, označené písmeny na obrázku A.) 1) ustřížení 2) zhmoždění 3) pád 4) rozdrčení 5) useknutí 6) zaháknutí	Nebezpečné oblasti a části (viz. obrázek A)	Předpokládaná rizikovost	Použitá řešení	Seznam použitelných řešení (vyznačte řešení do třetího sloupce tabulky vlevo) a) Přítomnost obsluhující osoby b) Zřetelné okraje c) Fotobuňky d) Bezpečná vzdálenost e) Zařízení omezující námahu f) Tvarování povrchů g) Lávka h) Detektor přítomnosti (radar) i) Zvuková signalizace l) Optická signalizace m) Signály n) Oddělování o) Jiné:
Elektrická rizika: <input type="checkbox"/> přímý a nepřímý dotyk <input type="checkbox"/> svod elektrické energie <input type="checkbox"/> rizika klimatická a životního prostředí <input type="checkbox"/> nevyhovující elektrické vedení <input type="checkbox"/> Rizika magnetické kompatibility	<input type="checkbox"/> Použité součásti jsou označeny CE a vyhovují všem požadavkům Předpisu pro zařízení nízkého napětí (93/23/CEE) . <input type="checkbox"/> Provedení připojení elektroniky a připojení k elektrické síti při dodržení platných norem a podle údajů výrobce pohonu. <input type="checkbox"/> Prověření slučitelnosti brány s automatickým pohonem a případnou přítomností kritických podmínek prostředí. <input type="checkbox"/> Výměna vedení. Umístění odpovídajících ochran. <input type="checkbox"/> Použité součásti jsou označeny CE a vyhovují všem normy EMC (89/336/CEE, 93/68/CEE) .			
Bezpečnost a spolehlivost ovládače a řídicího zařízení: <input type="checkbox"/> bezpečnostní podmínky v případě poškození či výpadku napájení <input type="checkbox"/> jiné energie než elektrická energie <input type="checkbox"/> chyby při montáži <input type="checkbox"/> řídicí příslušenství <input type="checkbox"/> spojitost řízení <input type="checkbox"/> nouzové zachycení <input type="checkbox"/> uzavření	<input type="checkbox"/> Použití vhodných ovládačů a zařízení a v souladu se stávajícími platnými normami. <input type="checkbox"/> Použití ovládače vyhovujícího stávajícím platným normám. <input type="checkbox"/> Provedení montáže při dodržování pokynů, které jsou v montážním návodu. <input type="checkbox"/> Instalace řídicích zařízení vhodných k účelu a vyhovujících stávajícím platným normám. <input type="checkbox"/> Prověření spolehlivosti řízení ve vztahu k pohybu brány a k příručce k obsluze. <input type="checkbox"/> Montáž koncových dorazů nebo nouzového otevírání. <input type="checkbox"/> Dovolení volného pohybu kvůli umožnění ručního ovládání.			
Rizika způsobená materiály: <input type="checkbox"/> tekutiny <input type="checkbox"/> zvýšená teplota <input type="checkbox"/> požár <input type="checkbox"/> výbuch <input type="checkbox"/> hluk <input type="checkbox"/> vibrace	<input type="checkbox"/> Prověření, zda použité tekutiny nezpůsobí nebezpečí a že neunikají do životního prostředí. <input type="checkbox"/> Prověření, že použité materiály nedosahují během používání vysokých teplot. <input type="checkbox"/> Prověření, že použité materiály nezpůsobují požár. <input type="checkbox"/> Prověření nepřítomnosti výbušných plynů. <input type="checkbox"/> Prověření, že brána s automatickým pohonem nezpůsobuje nebezpečný hluk. <input type="checkbox"/> Prověření, že brána s automatickým pohonem nezpůsobuje nebezpečné vibrace.			
Údržba: <input type="checkbox"/> operativní formuláře	<input type="checkbox"/> Vytvoření plánu prací údržby se stanovenými daty uzavěrky a jeho uvedení v platnost.			

<input type="checkbox"/> pokyny postupu při odpojování napájení	<input type="checkbox"/> Prověření přítomnosti jediného vypínače či odpojovače pro vypínání elektrického napájení.
<input type="checkbox"/> dokumentace	<input type="checkbox"/> Zaznamenávání provedených zásahů a povolených podle Prohlášení o shodě CE .

Další zjištění:

Mechanická rizika při pohybu

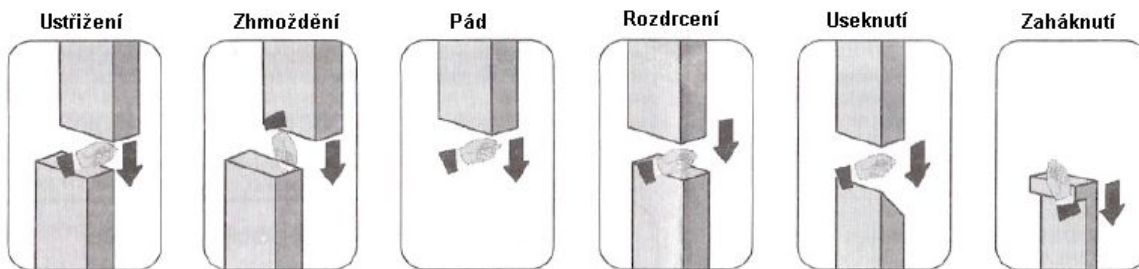

PROHLÁŠENÍ O SHODĚ

(Směrnice pro strojní zařízení č. 89/392/EEC)



Montážní subjekt: _____

prohlašuje, že _____
(model, typ, sériové číslo, atd.)

Adresa: _____

Datum: _____

Vyhovuje podmínkám **Směrnice pro bezpečnost strojních zařízení (89/37/CEE)** ve znění následných úprav.

Vyhovuje podmínkám těchto směrnic CE:

Směrnice o elektromagnetické kompatibilitě (89/336/CEE a 93/68/CEE) ve znění následných úprav,

Směrnice o nízkém napětí (93/68/CEE) ve znění následných úprav.

A dále ještě prohlašuje, že:

Byly aplikovány tyto články a ustanovení těchto harmonizovaných norem: _____

Byly aplikovány tyto články a ustanovení těchto norem a podrobných národních technických specifikací:

Podpis: _____

WWW